



Selbstlade-Gewehr
G22
Cal. .22l.r.

Bedienungsanleitung



Wichtige Hinweise über den Umgang mit Waffen

Gehen Sie davon aus, dass auch die sicherste Waffe durch unsachgemäßen Umgang für Sie und andere gefährlich werden kann. Machen Sie sich zuerst anhand der Bedienungsanleitung mit der Funktion und Handhabung der Waffe vertraut. Gehen Sie auch mit der ungeladenen Waffe so um, als wenn sie geladen wäre.



Beachten Sie stets: Keinen Finger am Abzug, außer zur gewollten Schussabgabe. Halten Sie die Waffe immer so, dass Sie und Unbeteiligte nicht gefährdet sind.



Vorsicht: Durch die verkürzte Bauweise der Waffe besteht die Möglichkeit vor die Mündung zu greifen. Achten Sie bitte stets darauf, dass Sie die Hände hinter der Mündung halten!

Wenden Sie bei der Bedienung, beim Zerlegen und beim Zusammenbau nie Gewalt an. Sicherheit ist nur gewährleistet, solange sich die Waffe in einwandfreiem Zustand befindet. Unsachgemäße Handhabung und mangelnde Pflege können die Funktion und Sicherheit der Waffe beeinträchtigen.

Beachten Sie, dass die Waffe bei Einwirkungen von außen, z.B. Korrosion, Herunterfallen, usw. von einem Fachmann durchgeprüft werden muss.

Unsachgemäße Eingriffe in den Mechanismus, durch Gewalt hervorgerufene Beschädigungen und Veränderungen durch Dritte entbinden den Hersteller von jeglichen Gewährleistungsansprüchen. Arbeiten an Waffen dürfen nur von autorisierten Fachleuten vorgenommen werden.

Inhalt

Seite

Bedienelemente.....	1
Allgemeines.....	2
Handhabung der Sicherungen.....	3
Prüfungen	4
Laden der Waffe.....	5
Einführen der ersten Patrone.....	5
Entspannen des Hahnes.....	6
Spannanzeige.....	6
Waffe bei leergeschossenem Magazin.....	6
Entladen der Waffe.....	7
Schaftverlängerung.....	8
Demontage.....	8-9
Montage.....	9
Visierung.....	10
Reinigen der Waffe.....	10
Aufbewahrung.....	11
Reparatur	11
Garantie	11
Technische Daten.....	11
Einzelteile.....	12
Explosionszeichnung.....	13
Sonderzubehör.....	14-15



VORSICHT: Das Gewehr kann durch das Bullpup-System ausschließlich in der jeweiligen Bauweise geschossen werden. Ein Linkshändergewehr darf nur links und ein Rechthändergewehr darf nur rechts in Anschlag genommen werden! Sonst können durch herausgeworfene Patronen und durch Zurückschlagen des Durchladehebels Verletzungen im Gesicht entstehen.

Handhabung der Sicherungen (Sicherungsmechanismen)

1. Abzugsicherung

Um die Waffe zu sichern, schieben Sie den Sicherungsschieber wie in Bild 1 dargestellt, in die vordere Stellung. Im ungesicherten Zustand sind zwei rote Fahnen und ein roter Punkt vor der Schiebesicherung (siehe Bild 2) zu sehen.

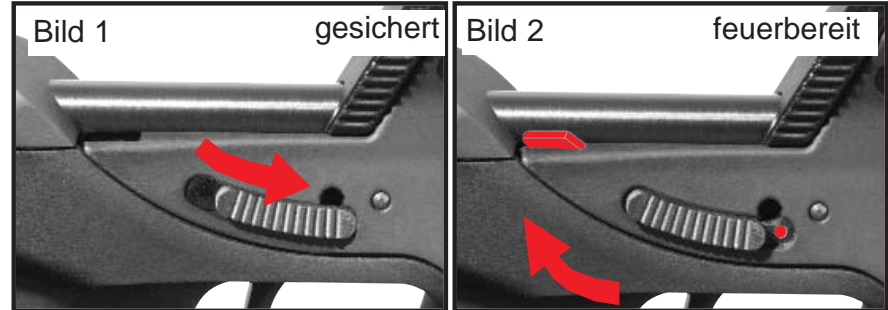

VORSICHT: Es ist zu empfehlen, sich zur Gewohnheit zu machen, die Sicherung stets in der Stellung gesichert stehen zu lassen, bis geschossen werden soll.

2. Abzugschloss

Mit dem beiliegenden Schlüssel verriegeln Sie das Abzugssystem des G22. Ohne den Schlüssel lässt sich die Waffe nicht entsichern. Sie schützen Ihre Waffe so vor unbefugter Benutzung (Bild 3). Bei waagerechter Position des Schlüssels ist die Sicherung zum Entsichern freigegeben, bei senkrechter Position ist die Waffe blockiert. Wichtig: Die Waffe kann nur verriegelt werden wenn diese gesichert ist!

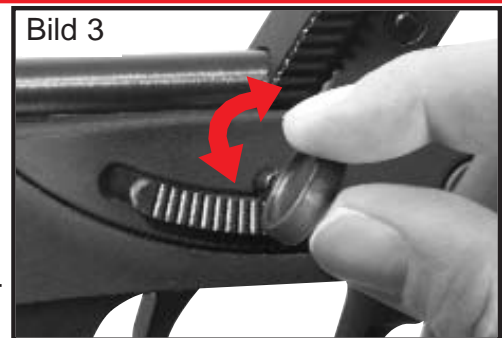

3. Magazinsicherung

Ohne eingerastetes Magazin ist das G22 durch die Magazinsicherung gegen Schussabgabe gesichert. Eine Patrone im Patronenlager kann nicht gezündet werden.



Falls Sie das Magazin entnehmen und nicht weiterschießen wollen, überprüfen Sie trotz Sicherung, ob sich noch eine Patrone im Patronenlager befindet!



ACHTUNG: Alle Sicherungen sind mechanisch, und der Schütze ist der einzige, der die Waffe sichert oder entsichert. **VERLASSEN SIE SICH NIE AUF MECHANISCHE SICHERUNGEN**
- denken Sie vorausschauend und vermeiden Sie Situationen, die zu einem Unfall führen könnten!

Prüfungen vor Gebrauch



Stellen Sie sicher, dass das Gewehr vor der Prüfung gesichert und entladen ist (Lauf frei, Patronenlager frei, Magazin leer).

Funktionsprüfung

1. Verschlussfunktion: Magazin entnehmen, Verschluss mit Hilfe des Durchladehebels bis zum Anschlag zurückziehen. Nach Loslassen des Verschlusses muss ihn die Schließfeder wieder in seine vordere Stellung bringen.
2. Verschlussfanghebel: Leeres Magazin einsetzen, Verschluss mit Hilfe des Durchladehebels bis zum Anschlag zurückziehen. Der Verschluss muss in hinterer Stellung gefangen werden.
3. Magazinsicherung: Magazin entnehmen, Verschluss mit Hilfe des Durchladehebels etwas zurückziehen, Verschluss nach vorne gleiten lassen. Waffe entsichern und Abzug betätigen. Der Schlagmechanismus darf nicht ausgelöst werden.
4. Entspannen: Zum Entspannen, leeres Magazin einsetzen und Abzug betätigen. Der Schlagmechanismus muss auslösen **WICHTIG**: Vergewissern Sie sich das sich keine Patrone mehr in der Waffe befindet!
Anschließend Abzug betätigen.

Prüfung nach Gebrauch



Vergewissern Sie sich, dass das Gewehr nach Gebrauch gesichert, entladen (Lauf und Patronenlager frei) und das Magazin leer ist. Hahn entspannen.



ACHTUNG: Lesen Sie die Bedienungsanleitung vollständig durch, bevor Sie Ihre Waffe laden.

Um Schäden an Personen und der Waffe zu vermeiden ist nur Munition zu verwenden, die dem SAAMI bzw. dem CIP-Standard entspricht.

Laden der Waffe

Sichern Sie die Waffe.

Magazinhalter drücken und leeres Magazin herausnehmen (Bild 4).

Drücken Sie mit dem seitlichen Knopf den Zubringer nach unten und schieben Sie die Patrone unter die Magazinlippen (Bild 5). Keine Gewalt anwenden. Beschädigte Magazinlippen führen zu Funktionsstörungen und damit zum Ausfall der Waffe. Beim Entleeren des Magazins Patronen einzeln nach vorne herauschieben. Gefülltes Magazin langsam bis zum Einrasten des Magazinhalters in das Gewehr einschieben (Bild 6).



ACHTUNG! Zu schnelles oder kraftvolles Einführen des Magazins in den Magazinschacht kann zum Aufstellen der obersten Patrone und damit zu Ladehemmungen führen.

Das Ersatzmagazin ist im Hinterschaft nicht arretiert, es kann durch einfaches herausziehen entnommen werden.

Einführen der ersten Patrone in das Patronenlager

Waffe in die Hand nehmen und dabei schräg nach unten halten, so dass eine Gefährdung von Personen ausgeschlossen ist. Verschluss mit Hilfe des Durchladehebels ganz zurückziehen und loslassen. Der Verschluss schnell nach vorne, die erste Patrone wird in das Patronenlager eingeführt, der Hahn ist gespannt.

Lassen Sie die Waffe gesichert, bis geschossen werden soll.



ACHTUNG! Keinen Finger am Abzug, Sicherheit beachten, das Gewehr ist fertig geladen.



Bild 4



Bild 5

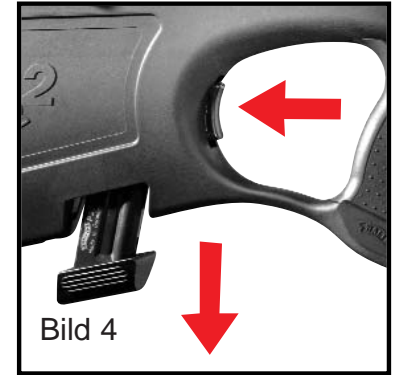

Bild 6

Entspannen des Hahnes

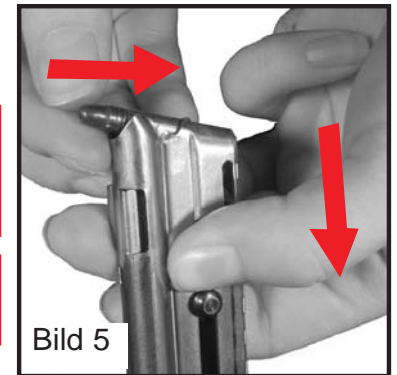
Sichern Sie Ihre Waffe. Vergewissern Sie sich, dass die Waffe entladen ist, indem Sie den Verschluss mit Hilfe des Durchladehebels nach hinten ziehen. Eine Patrone würde durch die Bewegung ausgeworfen. Vergewissern Sie sich, dass sich keine Patrone mehr in der Waffe befindet.

Entsichern Sie und betätigen Sie nun den Abzug.

Spannanzeige

Das G22 verfügt über eine Spannanzeige.

Um zu erkennen ob der Hahn gespannt ist, schauen Sie in das Fenster des Durchladehebels.

Kann man eine rote Markierung erkennen, so ist der Hahn gespannt! (siehe Bild 7)

Kann man einen weißen Punkt erkennen, ist der Hahn entspannt! (siehe Bild 8)

Waffe bei leergeschossenem Magazin

Nach dem Verschießen der letzten Patrone wird der Verschluss durch den Verschlussfanghebel in geöffneter Stellung gehalten. Sichern Sie Ihre Waffe. Nehmen Sie die Waffe in die Schießhand und halten Sie sie schräg nach unten, so dass eine Gefährdung von Personen ausgeschlossen ist.

Soll weitergeschossen werden, leeres Magazin durch ein gefülltes Magazin ersetzen. Durch kurzes Zurückziehen am Durchladehebel schnellt der Verschluss nach vorne und lädt die erste Patrone ins Patronenlager.



Zum Entspannen und zum Entfernen des Magazins ist die Waffe so zu halten, daß eine Gefährdung von Personen ausgeschlossen ist.

Bild 7



Bild 8



ACHTUNG! Dabei keinen Finger am Abzug, Sicherheit beachten, das Gewehr ist fertig geladen.

Wird nicht weitergeschossen, Waffe sichern, Magazin herausnehmen, überprüfen, daß sich keine Patrone mehr im Patronenlager befindet, leeres Magazin einsetzen und Hahn durch Betätigen des Abzugs entspannen.

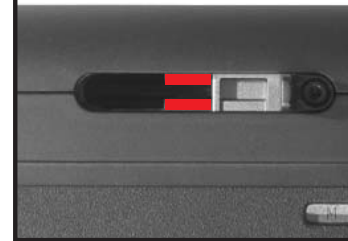
Entladen der Waffe

Waffe sichern. Magazin entnehmen und den Verschluss bis zum Anschlag zurückziehen.
Die im Patronenlager befindliche Patrone wird ausgezogen und ausgeworfen.



Sichtkontrolle ob Lauf frei!

Verschluss vorgleiten lassen, leeres Magazin einsetzen und Hahn durch Betätigen des Abzugs entspannen.

Zerlegen und Zusammensetzen der Waffe

Die Waffe darf nicht weiter demontiert werden, als in vorliegender Bedienungsanleitung angeführt. Weitere Demontage, unsachgemäße Montage und Nichtbeachtung der Bedienungsanleitung entbinden den Hersteller hinsichtlich entstandener Personen- und Sachschäden von jeglichen Gewährleistungsansprüchen.



Dazu Waffe sichern, Magazin herausnehmen und kontrollieren, ob die Waffe entladen ist.

Schaft verlängern / verkürzen

Um die Länge des Gewehrschaftes dem Schützen anzupassen, kann man verschiedene Distanzstücke am Hinterschaft anbringen oder abmontieren.

Lösen Sie die Schrauben (am Hinterschaft). Setzen Sie nun die gewünschte Anzahl an Distanzstücken (0, 1 oder 2) an den Hinterschaft und befestigen Sie diese mit den jeweiligen Schrauben (siehe Bilder 9 bis 12).

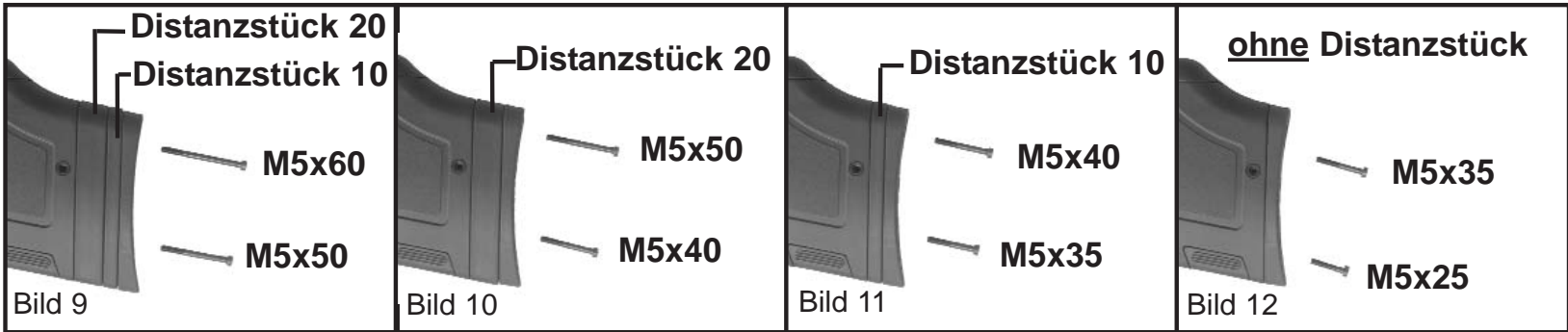

Demontage

Um das System und den Verschluss zu reinigen müssen einige Teile demontiert werden.

Lösen Sie zunächst die Innensechskantschraube unten am Hinterschaft (siehe Bild 13), entfernen Sie den Querstift oberhalb der Sicherung (siehe Bild 14) und ziehen Sie den Hinterschaft senkrecht nach unten ab.

Lösen Sie die Abzugstange aus der Schubstange, wie in Bild 15 gezeigt.

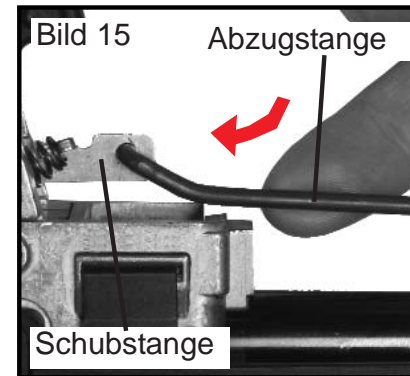
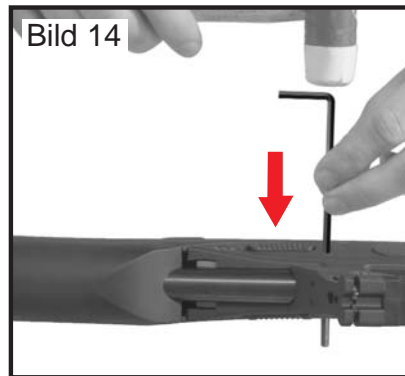
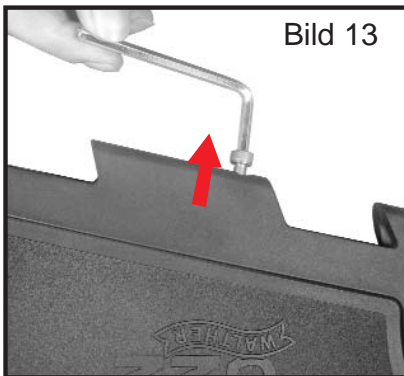

Entfernen Sie die beiden Stifte die das System mit dem Verschlussgehäuse verbinden (siehe Bild 16) und ziehen Sie das System senkrecht nach unten ab.

Vorsicht: Die Feder der Magazinsicherung (Bild 17) und der Verschlussfanghebel mit Feder (Bild 18) und könnten herausfallen. Beide müssen festgehalten werden (siehe Bild 19)!

Anschließend können Sie das Schaftoberteil senkrecht nach oben abziehen.

Nun sind der Auswurfenterrahmen, die beiden Einleger und der Auswerfer lose und können abgenommen werden.

Um den Lauf zu reinigen, müssen Sie an dem Durchladehebel ziehen (siehe Bild 20).

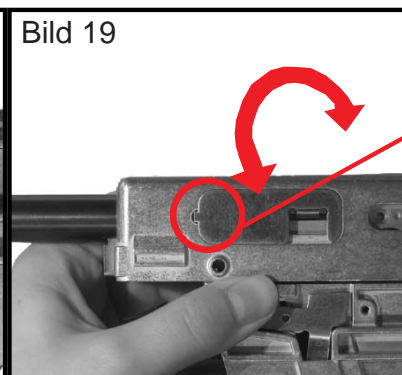
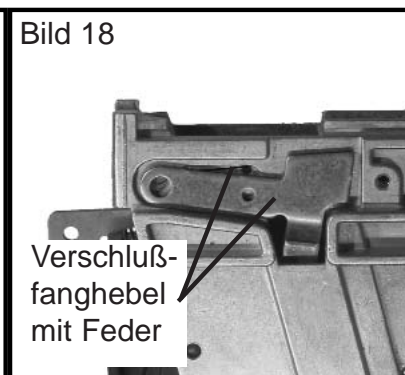
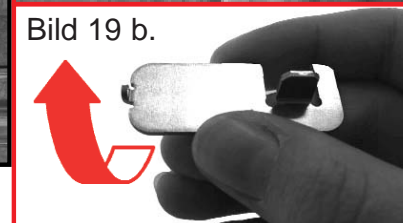
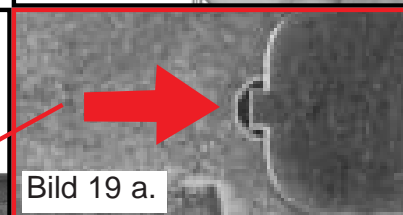
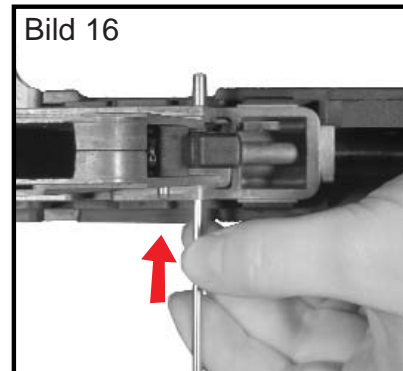

Montage

Bei der weiteren Montage ist in umgekehrter Reihenfolge wie die Demontage zu verfahren. Achten Sie auf den korrekten Sitz der Feder an der Magazinsicherung (Bild 17) und des Verschlussfanghebels mit Feder (Bild 18). Beim Einlegen des Auswerfers muss beachtet werden, dass die Nase des Auswerfers in der Aussparung im Verschlussgehäuse sitzt (siehe (Bild 19 a./b.)!

Der Hahn muss beim Wiedereinbau des Systems gespannt sein.



Der Falsche Einbau des Auswerfers kann zu Fehlfunktion der Waffe und zu Verletzungen führen! Deshalb unbedingt auf den korrekten Sitz des Auswerfers achten (siehe Bild 19 a.)



Ein Rechthändergewehr darf niemals als Linkshändergewehr benutzt werden! Dies kann durch ausgeworfene Patronen und durch Zurückschlagen des Durchladehebels zu Verletzungen im Gesicht führen.

Visierung

Bei dem G22 gibt es die Möglichkeit Unterschiede in Munition und Schussweite auszugleichen.

Hierzu dreht man die (in dem Kimmenträger verstiftete) Kimmenscheibe (Bild 21) und kann somit sechs verschiedene Höheneinstellungen an der Kimme vornehmen. Die aktuelle Einstellung können Sie an der Scheibe ablesen (Stufe 1 - 6). Um ein Zielfernrohr oder ähnliches Zubehör auf das Weaver-Profil aufzubringen, kann man die Kimme durch einfaches herunterschieben versenken (siehe Bild 22).

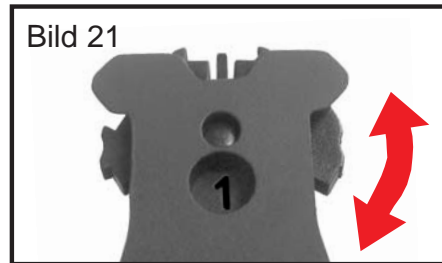

Reinigen der Waffe

Um die Funktionssicherheit zu erhalten und die Lebensdauer zu erhöhen, sollte die Waffe regelmäßig gereinigt und gepflegt werden.



Sichern Sie Ihre Waffe, Magazin entnehmen.

Waffe demontieren und verschmutzte Teile an Verschluss, Magazinlippen, Zubringer und Verschlußgehäuse mit Reinigungsbürste und Putzlappen säubern. Reinigung des Laufes mit handelsüblichen Reinigungsbürsten und -dochten. Metallteile leicht einölen. Waffe wieder montieren und auf Gängigkeit und einwandfreie Funktion überprüfen.

Aufbewahrung



Niemals eine geladene Waffe liegenlassen!

Aufbewahrung und Lagerung Ihrer Waffe sollten nur in ungeladenem und gesichertem Zustand und mit abgesperrtem Abzugschloss geschehen. Waffe von Kindern und ungeübten Benutzern fernhalten. Munition muss getrennt von der Waffe aufbewahrt werden. Die gesetzlichen Bestimmungen dazu sind zu beachten!

Reparatur von Walther Waffen

ACHTUNG! Eine Waffe, die nicht einwandfrei funktioniert, ist gefährlich. Sie sollte sicher aufbewahrt werden, damit sie niemand benutzt, bevor sie repariert wurde. Reparaturen dürfen nach den gesetzlichen Bestimmungen nur von einem qualifizierten Fachhändler durchgeführt werden.



Lassen Sie die Waffe nur von einem autorisierten Fachhändler/Büchsenmacher überprüfen und reparieren!

Garantie bei Walther Waffen

Innerhalb eines Jahres ab Kaufdatum repariert oder ersetzt die Fa. Walther Ihre Waffe kostenlos, falls der Defekt nicht durch Eigenverschulden aufgetreten ist. Bitte geben Sie die Waffe einem autorisierten Händler, beschreiben Sie ihm das Problem und fügen Sie den entsprechenden Kaufbeleg bei.



WICHTIG! Wenn Sie Ihre Waffe transportieren, vergewissern Sie sich, dass die Waffe gesichert und entladen ist.

Technische Daten

Kaliber..... .22 l.r.
Verriegelungsart.....Feder-Masse-Verschluss
Abzug.....Druckpunktabzug
Abzugkraft.....ca. 800g
Magazinkapazität.....10 Schuss
Maße (L/H/B).....720-750/220/55
Lauflänge.....508mm
Visierlänge.....ca.280mm
Kimmenbreite.....2mm
Kornbreite.....2.5mm
Gewicht (ohne Magazin).....2600g
Gewicht Magazin (leer):.....50g

Standardzubehör:

- Walther G22
- 2 Magazine
- Gebrauchsanleitung
- Schlüssel für Abzugschloss
- Distanzstück 20
- Distanzstück 10
- Innensechskantschraube
M5x60; M5x35; M5x25
- Innensechskantschlüssel M5
- Innensechskantschlüssel M3
- Maulschlüssel SW13

Einzelteile

Pos.	Benennung	Artikel-Nr.:	Pos.	Benennung	Artikel-Nr.:	Pos.	Benennung	Artikel-Nr.:
1	Hinterschaft, schwarz	269 53 16	34	Gewindebuchse	269 56 34	71	Stift f. Auszieher	266 09 20
	Hinterschaft, grün	269 94 60	35	Spiralspannstift	269 56 42	72	Auszieherfeder	266 09 11
2	Vorderschaft, schwarz	269 53 24	36	Stift für Magazinhalter	266 08 90	73	Lauf 20" m. Gewinde	269 59 87
	Vorderschaft, grün	269 94 78	37	Magazinsicherung	269 56 69	74	Mündungsmutter	269 59 95
3	Schaftoberteil, schwarz	269 53 32	38	Magazinhalterblech	269 56 77	75	Abzugsträger	269 60 02
	Schaftoberteil, grün	269 94 86	39	Einleger f. Durchladehebel	269 56 85	76	Abzug	269 60 11
4	Schaftkappe	269 53 41	40	Einleger f. Auswurfenster	269 56 93	77	Abzugstange	269 60 29
5	Griffücken	269 53 59	41	Auswurfenterrahmen	269 57 07	78	Abzugschloss	269 60 37
6	Schafteinleger	269 53 67	42	Befestigungshülse hinten	269 57 15	79	Feder	269 60 45
7	Systemgehäuse	269 53 75	43	Befestigungshülse vorn	269 57 23	80	Madenschr.f. Abzugsträger	269 60 53
8	Systemgehäuse	269 53 83	44	Innensechskantschr. flach	269 57 31	81	Sicherung	269 60 61
9	Unterbrecher	269 53 91	45	Innensechskantschr. flach	269 57 40	82	Stift f. Sicherung	269 60 70
10	Magazinhalterträger	269 54 01	46	Innensechskantschr. flach	269 57 58	83	Sicherungsfahne	269 60 88
11	Hahn	269 54 13	47	Innensechskantschr. flach	269 57 66	84	Kugel	269 60 96
12	Abzugstollen	269 54 21	48	Schlüssel	269 57 74	85	Feder	269 61 00
13	Schlagstange	269 54 30	49	Zylinderstift	269 57 82	86	Maulschlüssel SW13	269 61 18
14	Schubstange	269 54 48	50	Befestigungsgegenlager	269 57 91	87	Magazinschuh	269 61 26
15	Verschlussfanghebel	269 54 56	51	Zylinderstift	270 38 66	88	Zubringer	269 61 34
16	Schlagstangen aufnehmen	269 54 64	52	Druckf.f. Magazinsicherung	269 58 04	89	Plättchen	269 61 42
17	Druckfeder f. Unterbrecher	269 54 72	53	Feder f. Verschlussfangh.	269 58 12	90	Magazinrohr	266 11 36
18	Druckfeder f. Abzugstollen	269 54 81	55	Trockentrainer	260 83 32	91	Magazinknopf	266 11 52
19	Druckfeder f. Magazinhalter	269 54 99	56	Verschluss	269 58 21	92	Magazinfeder	269 67 38
20	Druckfeder f. Schlagstange	269 55 02	57	Verschlussgehäuse	269 58 39	93	Kornträger	269 61 69
21	Druckfeder f. Schubstange	269 55 11	58	Laufbefestigung	269 58 47	94	Korn	269 61 77
22	Senkschraube	266 05 12	59	Rückstoßdämpfer	269 58 55	95	Korn 2	269 93 97
23	Mutter	269 55 29	60	Auswerfer	269 58 63	96	Visier	270 38 74
24	Stif f. Abzugstollen	269 55 37	61	Auszieher	269 58 71	97	Hülse, kurz	269 67 54
25	Stift f. Hahn	269 55 45	62	Schlagbolzen	269 58 80	98	Hülse, lang	269 67 46
26	Magazinführung	269 55 53	63	Federführungsstange	269 58 98	99	Flachkopfschraube M4x12	270 43 07
27	Innensechskantschr. flach	269 55 61	64	Durchladehebel	269 59 01			
28	Distanzstückträger	269 55 70	65	Druckfeder f. Schlagbolzen	269 59 10			
29	Distanzstück 20	269 55 88	66	Druckfeder f. Verschluss	269 59 28			
30	Distanzstück 10	269 55 96	67	Schraube	269 59 36			
31	Sicherungshebel links	269 56 00	68	Stift f. Verschlussgehäuse	269 59 44			
32	Sicherungshebel rechts	269 56 18	69	Schraube f. Durchladeheb.	269 59 52			
33	Flachkopfschraube M4x14	269 56 26	70	Spiralspannstift	269 59 61			

Sonderzubehör



Zielfernrohr
(3-9x40 Abs. 8 Leuchtpunkt)
(ohne Montage)
Art.-Nr.: 2.1503

Zielfernrohr
(3-9x40 RA Abs. Mil.Dot)

Art.-Nr.: 269 27 32

Schalldämpfer SD22
(mit Adapter)

Art.-Nr.: 267 61 33



Magazin, 10 Schuss
Art.-Nr.: 269 28 13



Magazin, 2 Schuss
(ohne Abbildung)
Art.-Nr.: 269 44 84

Sonderzubehör

Point Sight PS22
(mit Montage)

Art.-Nr.: 269 35 00



Tactical Softbag
(ohne Zubehör)

Art.-Nr.: 269 27 59



Red Dot Top Point II
(mit Ringmontage)

Art.-Nr.: 267 61 50



Gewehrriemen

Art.-Nr.: 269 27 75



Laser

Art.-Nr.: 269 27 41





Carl Walther GmbH - Sportwaffen

Marketing:

Vertrieb:

Postfach 2740

D - 59717 Arnsberg

Donnerfeld 2

D - 59757 Arnsberg

Technik:

Service:

Postfach 4325

D - 89033 Ulm

Karlstraße 33

D - 89073 Ulm

Tel. 02932 / 638 100

Fax 02932 / 638 149

Tel. 0731 / 1539 - 0

Fax 0731 / 1539 - 170

Technische Änderungen vorbehalten.
269 62 74.04-04.1,0.18
April 2004 - Rev. A
