

WALTHER

G22
WALTHER

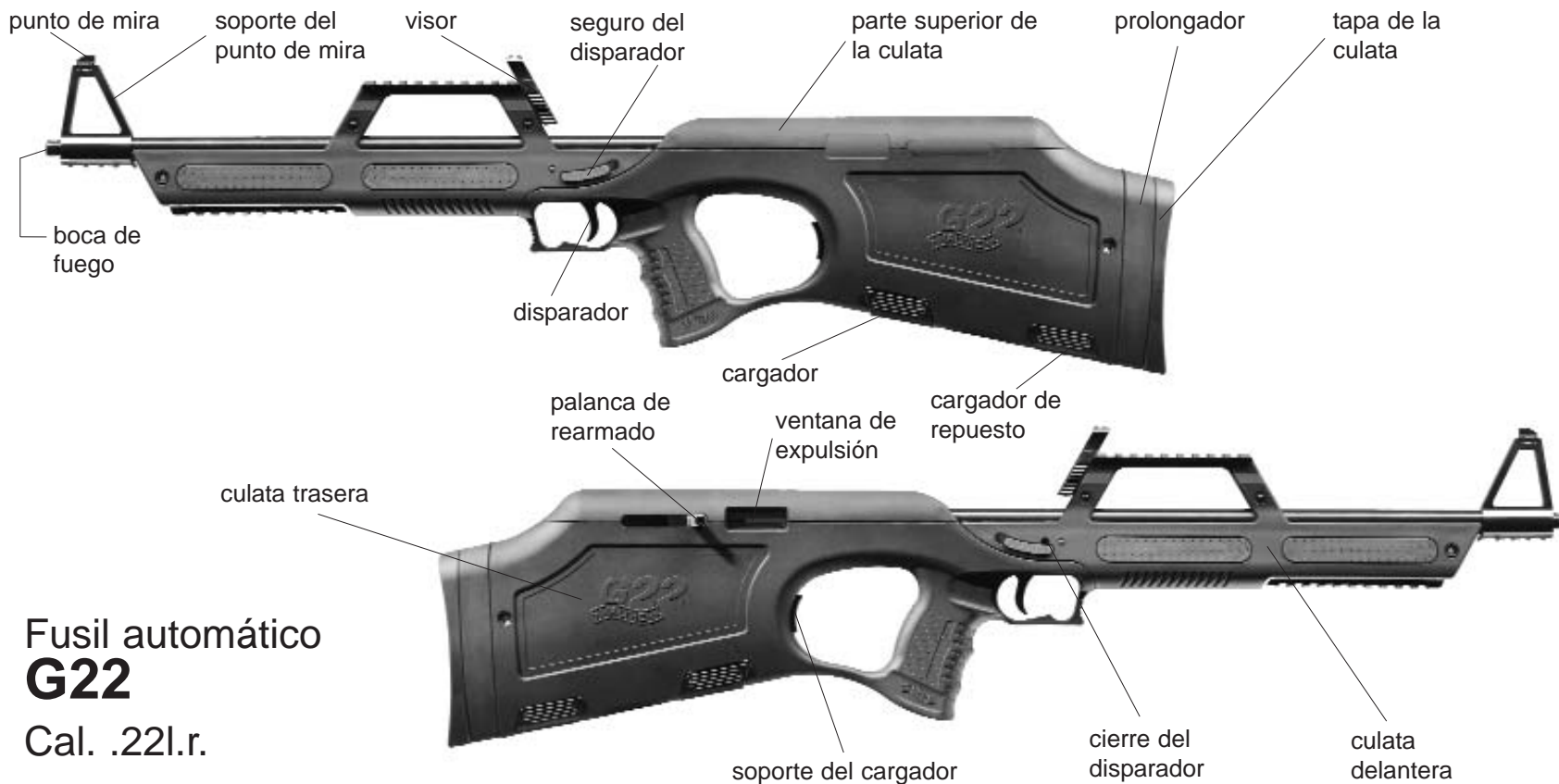

Fusil automático
G22

Cal. .22l.r.

Manual de instrucciones

D

GB

F

E

I

Indicaciones importantes para el manejo de armas

Hay que partir de que también hasta las armas más seguras pueden ser peligrosas para Usted y para otros por un uso inapropiado. Familiarícese primero con el funcionamiento y manejo del arma leyendo el manual de instrucciones.

Traten el arma no cargada como si estuviera cargada.



Vigilen siempre: no dejar ningún dedo en el disparador, a excepción de realizar un tiro deseado. Sujeten el arma siempre de tal manera de que Usted y otros queden fuera de peligro.



Precaución: Por la constitución reducida del arma, existe la posibilidad de agarrar por delante de la boca de fuego. Por favor, tenga siempre en cuenta, colocar las manos detrás de la boca de fuego.

No realizar jamás movimientos violentos a la hora del manejo, del desmontaje y montaje. Solo se puede garantizar la seguridad mientras el arma se encuentre en un estado impecable.

Manejos inadecuados y falta de cuidado pueden perjudicar el buen funcionamiento y la seguridad del arma.

El arma tiene que ser comprobada por un técnico en caso de que haya influencias exteriores como p.ej. corrosiones, caídas etc.

Manipulaciones impropias en el mecanismo, daños causados por violencia y cambios por terceros dispensan al fabricante de todos los derechos de garantía. Las manipulaciones en el arma han de ser realizadas únicamente por expertos autorizados.

Contenido

	página
Elementos de manejo	52
Generalidades.....	53
Manejo de los seguros.....	54
Pruebas	55
Cargar el arma.....	56
Introducción del primer cartucho.....	56
Desamartillar el gatillo.....	57
Indicador de tensión.....	57
El arma con el cargador vacío.....	57
Descarga del arma.....	58
Desmontaje y montaje de la arma.....	58
Alargar la culata.....	59
Desmontaje.....	59-60
Montaje.....	60
Apuntamiento.....	61
Limpieza del arma.....	61
Conservación.....	62
Reparación.....	62
Garantía	62
Datos técnicos.....	62
Despiece.....	63
Representación gráfica.....	64
Sonderzubehör.....	65-66



PRECAUCIÓN: Con el sistema Bullpup se puede disparar únicamente con el fusil adaptándose a su forma correspondiente. El apuntamiento con un fusil para zurdos debe ser a la izquierda y con el fusil para diestros a la derecha! De lo contrario, los cartuchos expulsados y el retroceso de la palanca de rearmado podrían producir heridas en la cara.

Manejo de los seguros (mecanismos de seguros)

1. Seguro del disparador

Para asegurar el arma, empujar el cursor del seguro en la posición delantera, como figurado en la foto 1. En el estado no asegurado se pueden ver 2 banderas rojas y un punto rojo delante del seguro deslizante (Ver foto 2).

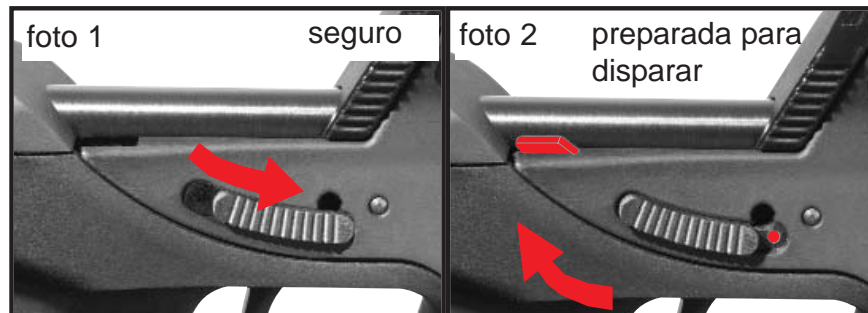

ADVERTENCIA: Se aconseja acostumbrarse a dejar el seguro siempre en la posición asegurada, hasta realizar el tiro.

2. Cierre del disparador

Cerrar con la llave que va adjunta el sistema del disparador del G22. El arma no se deja desasegurar sin la llave. Así protege su arma de un uso sin autorización. (Foto 3). Si la llave está en posición horizontal, el seguro está libre para su desaseguramiento, si la llave está en posición vertical, el arma está asegurada. Importante: Sólo se puede bloquear el arma si está asegurada!

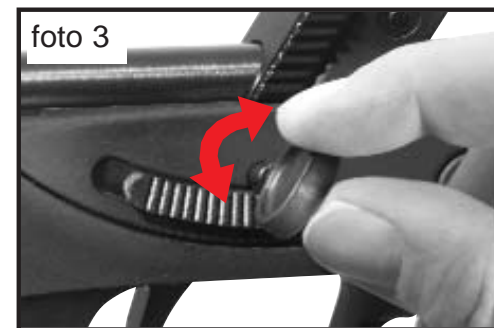

3. Seguro del cargador

Sin el cargador colocado, el G22 esta asegurado por el seguro del cargador para que no se pueda realizar un tiro. Un cartucho en la recámara no se puede detonar.



En el caso de que vaya a quitar el cargador compruebe, a pesar del seguro, si todavía se encuentra un cartucho en la recámara.



PRECAUCIÓN: Todos los seguros son mecánicos y el tirador es el único, que asegura o desasegura el arma. **NO CONFIAR NUNCA EN EL SEGURO MECANICO** - eludir y evitar situaciones que pueden causar un accidente.

Pruebas antes del uso



Asegúrense de que el fusil este seguro y descargado antes de realizar las pruebas (Cañón vacío, recámara vacío, cargador vacío).

Prueba del funcionamiento

1. Funcionamiento del cierre: Quitar el cargador, retirar el cierre por medio de la palanca de rearmado hasta el tope. Después de soltar el cierre, el muelle de tiro lo tiene que llevar de nuevo a su posición delantera.
2. Palanca de retenida del cierre: Colocar el cargador vacío, retirar el cierre por medio de la palanca de rearmado hasta el tope. El cierre se tiene que quedar preso en la posición trasera.
3. Seguro del cargador: Quitar el cargador, retirar un poco el cierre por medio de la palanca de rearmado y dejar deslizar el cierre hacia delante. Quitar el seguro del arma y disparar. El mecanismo de golpe no debe dispararse.
4. Desamartillamiento: Para desamartillar, colocar el cargador y disparar. El mecanismo de golpe se dispara. **IMPORTANTE:** ¡Asegúrese de que no se encuentre ningún cartucho en el arma! A continuación disparar.

Pruebas después del uso



Asegúrense de que el fusil este después de su uso asegurado y descargado (cañón y recámara vacíos) y el cargador este vacío. Deamartillar el gatillo.



PRECAUCION: Antes de cargar el arma se debe de leer el manual de instrucciones por completo.

Para evitar daños a personas y al arma, se debe de utilizar únicamente munición que corresponde a la SAAMI o bien al CIP-estándar.

Cargar el arma

Asegurar el arma.

Apretar el soporte del cargador y sacar el cargador vacío (foto 4). Apretar el elevador del cargador con el botón lateral hacia abajo e introducir el cartucho debajo de los labios del cargador (foto 5). No hacer fuerza. Los labios del cargador dañados conducen a interrupciones de funcionamiento y con ello a la deficiencia del arma. Al vaciar el cargador, sacar los cartuchos uno por uno hacia delante. Introducir lentamente el cargador cargado en el fusil hasta que el soporte del cargador se enclave (foto 6).



foto 4



foto 5

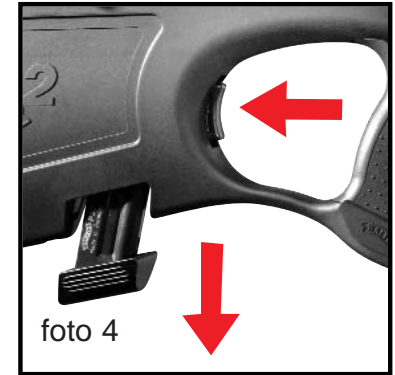

PRECAUCIÓN: Si la introducción del cargador a su embocadura es demasiado rápida o forzada, el cartucho superior puede levantarse y ello puede conducir a tener encasquillamientos.

Introducción del primer cartucho en la recámara

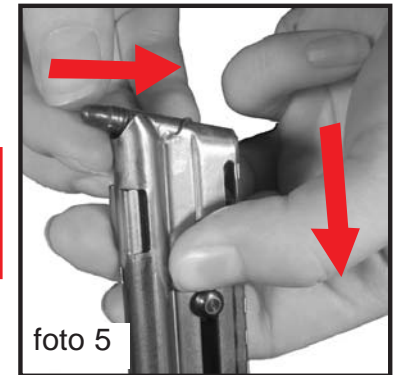
Coger el arma en la mano y sujetarla inclinándola hacia abajo, para que este excluido el riesgo de herir a otras personas. Retirar el cierre por medio de la palanca de rearmado hasta atrás y soltarlo. El cierre se lanza hacia delante, el primer cartucho se introduce en la recámara, el gatillo esta tensado. Dejen el arma asegurada hasta realizar el tiro asegurado.



foto 6



PRECAUCIÓN: No tocar el disparador, vigilar el seguro, el fusil esta cargado

Desamartillar el gatillo

Asegurar el arma. Asegúrense de que el arma este descargada, tirando del cierre por medio de la palanca de rearmado hacia atrás. Por este movimiento se expulsaría un cartucho. Quitar el seguro y accionar ahora el disparador.



Al desamartillar y al quitar el cargador, sujetar el arma de tal manera que esté excluido el daño a terceras personas.

Indicador de tensión

El G22 dispone de un indicador de tensión.

Para reconocer si el gatillo esta tensado hay que mirar la ventana de la palanca de rearmado.

Si se puede reconocer un marcado rojo, el gatillo esta tensado.

(ver foto 7)

Si se puede reconocer un punto blanco, el gatillo esta sin tensar.

(ver foto 8)

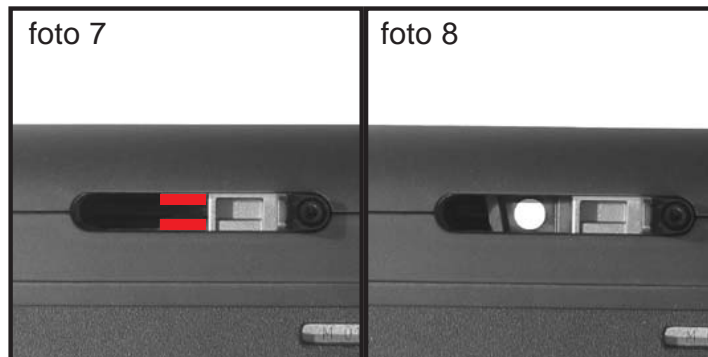

El arma con el cargador vacío

Después de disparar el ultimo cartucho, el cierre se queda por medio de la palanca de rearmado en posición abierto.

Asegurar el arma. Coger el arma en la mano y sujetarla hacia abajo de manera que esté excluido el daño a terceras personas. En el caso de que quiera seguir disparando, sustituir el cargador vacío por uno lleno. Tirando un poco la palanca de rearmado, el cierre se dispara hacia adelante y carga el primer cartucho en la recámara. Coger el arma con la mano de tiro y sujetarla inclinándola hacia abajo, para que este excluido el riesgo de herir personas.



PRECAUCION: No tocar el disparador, vigilar el seguro, el fusil esta cargado

Si no se sigue disparando, asegurar el arma, sacar el cargador, comprobar que ningún cartucho se encuentre en la recámara, colocar el cargador vacío y desamartillar el gatillo por accionamiento del disparador.

Descarga del arma

Asegurar el arma. Sacar el cargador y retirar el cierre hasta el tope. El cartucho que se encuentra en la recámara será extraído y expulsado.



Control visual de que el cañón este libre

Dejar deslizar el cierre hacia delante, colocar el cargador vacío y desamartillar el gatillo por accionamiento del disparador.

Desmontaje y montaje del arma

El arma no debe de ser desmontada mas de lo que este indicado por este manual de instrucciones. Desmontajes mas allá, montajes inadecuados e inobservancia del manual de instrucciones dispensan al fabricante con respecto a daños personales o materiales de todos los derechos de garantía.



Asegurar el arma, sacar el cargador y controlar sí el arma esta desamartillado.

Alargar / acortar la culata

Para adaptar la longitud de la culata del fusil al tirador, se puede aplicar o desmontar en la caja de la culata trasera distintas piezas de prolongación.

Soltar los tornillos en la culata trasera. Colocar el numero deseado de las piezas de prolongación (0, 1 o 2) en la culata del fusil trasera y sujetarlas con los tornillos correspondientes (ver foto 9 hasta 12).

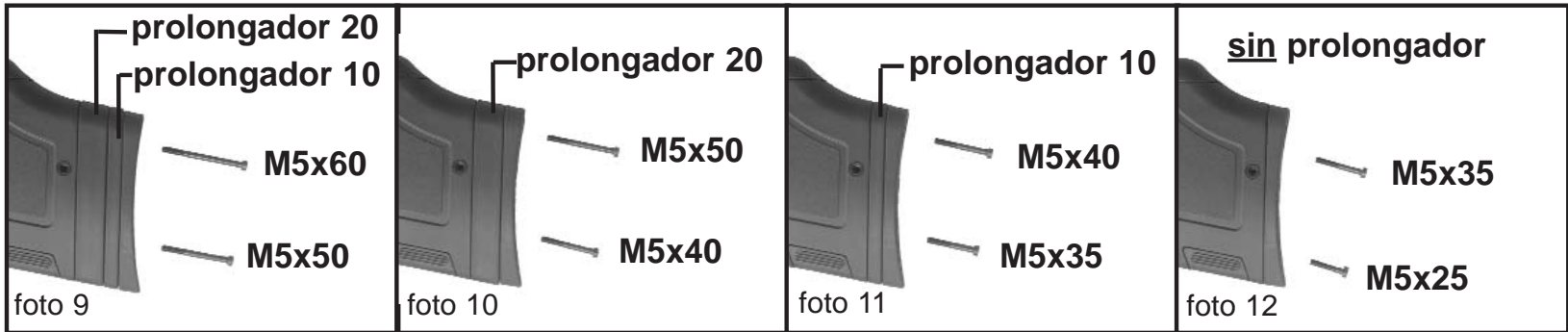

Desmontaje

Para limpiar el sistema y el cierre hace falta desmontar algunas piezas. Soltar en primer lugar el tornillo de hexágono interior que se encuentra abajo en la culata trasera (ver foto 13), quitar el pasador transversal que esta por encima del seguro (ver foto 14) y sacar la culata trasera hacia abajo. Soltar la palanca del disparador de la varilla de empuje, como pueden ver en la foto 15.

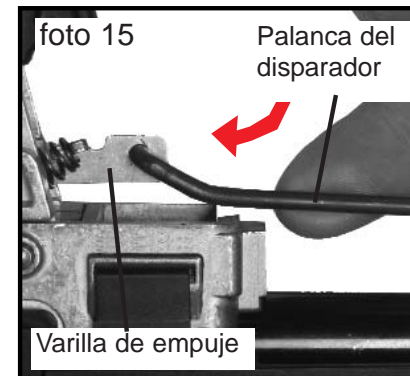
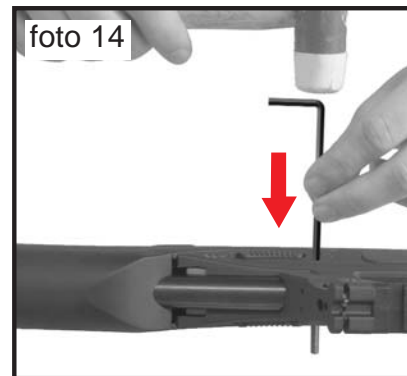
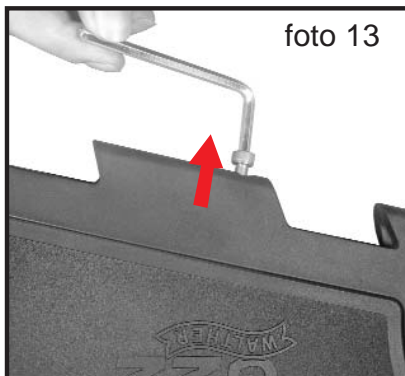

Quitar los dos pasadores que unen el sistema con la carcasa del cierre (ver foto 16) y sacar el sistema hacia abajo.

Precaución: Los muelles del seguro del cargador y de la palanca de retenida del cierre podrían caerse hacia fuera(ver foto 17). ¡Sujetar ambos (ver foto 18)!

A continuación sacar la parte superior de la culata hacia arriba.

Ahora el marco de la ventana de expulsión, ambos marcadores y el expulsor están libres.

Para limpiar el cañón hay que tirar de la palanca de rearmado (ver foto 20).

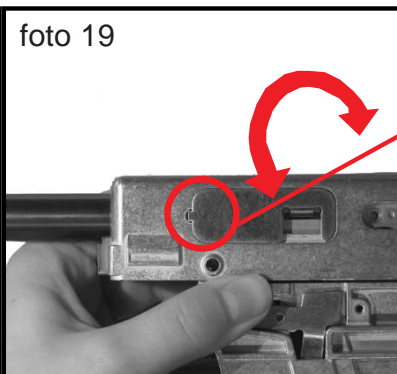
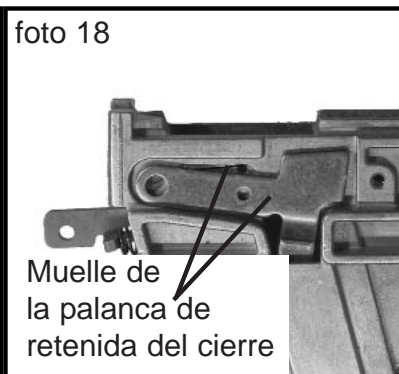
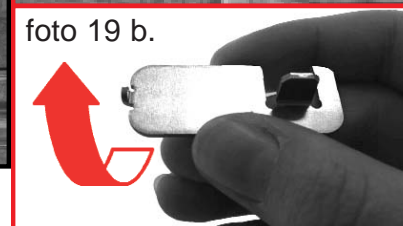
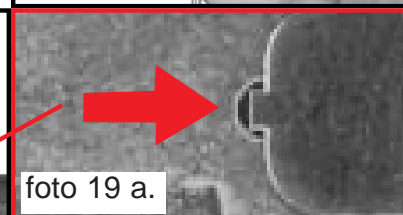
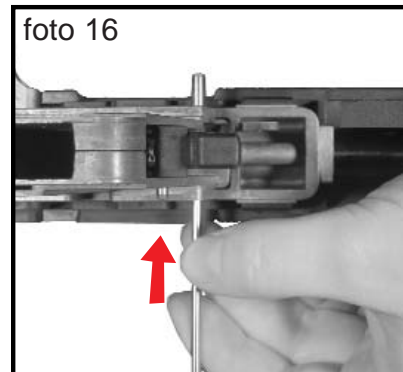

Montaje

Para el siguiente montaje hay que proceder en orden inverso al del desmontaje.

Asegúrese que el muelle del seguro del cargador (foto 17) y de la palanca de retenida del cierre (foto 18) esté bien colocado. Al instalar el expulsor hay que asegurarse de que la parte saliente del mismo se asienta correctamente en la hendidura del cerrojo (ver la ilustración 19 a/b). El martillo debe estar amartillado cuando se vuelve a montar el sistema.



Si instala el expulsor de forma incorrecta, podrían producirse fallos de funcionamiento del arma, que a su vez podrían provocar daños personales. Por ello, PRESTE especial atención en la correcta colocación del expulsor (ver la foto 19 a.)



Un fusil para diestros nunca debe ser usado como si fuera un fusil para zurdos!

Los cartuchos expulsados y el retroceso de la palanca de rearmado podrían producir heridas en la cara.

Apuntamiento

Con el G22 existe la posibilidad de compensar las diferencias en munición y alcance de tiro. Para ello hay que girar el disco de la muesca (que esta enclavijada en el soporte de la muesca) (foto 21) y con ello se puede efectuar seis distintos ajustes de altura de la muesca. El ajuste actual se pueden ver en el disco (posición 1-6). Para montar un antejo de mira o accesorios parecidos en el perfil-Weaver, se puede bajar fácilmente la muesca (ver foto 22)

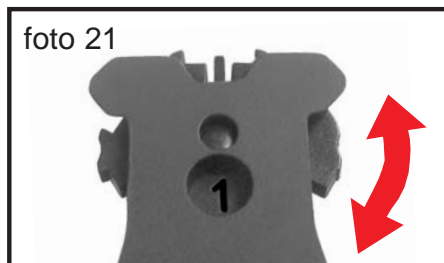

Limpieza del arma

Para mantener la seguridad del funcionamiento y para aumentar la duración de vida, se debe de limpiar y cuidar el arma con regularidad.



Asegurar su arma, quitar el cargador

Desmontar el arma y limpiar las piezas sucias del cierre, los labios del cargador, elevador del cargador y carcasa del cierre con un trapo o una feminela.

Limpiar el cañón con una feminela y mecha de limpieza.

Lubricar suavemente las piezas de metal. Volver a montar el arma y comprobar su funcionamiento libre e impecable.

conservación



No dejar jamás el arma cargada

Para la correcta conservación y almacenamiento, su arma debe estar descargada y asegurada y con el cierre del tiro cerrado.

Alejar el arma de alcance de los niños y usuarios no entrenados.

Guardar aparte las municiones de la arma.

Reparación de las armas Walther

¡PRECAUCION! Un arma que no funciona perfectamente es peligrosa. Debería de ser guardada en un lugar seguro, para que nadie la use antes de ser reparada. Es difícil, reparar un arma uno mismo y un montaje falso puede conducir a interrupciones peligrosas del funcionamiento.



¡La reparación y comprobación del arma solo debe ser realizada por especialistas y armeros autorizados!

Garantía en las armas Walther

La empresa Walther repara o sustituye sin cargo el arma durante un año después de la fecha de compra, en el caso de que el fallo no haya aparecido por mal uso. Por favor entreguen el arma a un comercial autorizado, describanle el problema y adjúntenle el correspondiente recibo de compra.



¡IMPORTANTE! Al transportar el arma, asegúrense de que el arma este asegurada y descargada.

Datos técnicos

Calibre.....	.22 l.r.
Tipo de cierre/bloqueo.....Corredera muelle-masa
Disparador....	Disparador con punto de espera
Fuerza del disparador	aprox. 800 gr.
Capacidad del cargador.....	10 tiros
Medidas (l/a/a/n).....	720-750/220/55
Longitud del cañón.	508mm
Longitud del visor.....	ca.280mm
Anchura de muesca.....	2mm
Anchura de punto de mira.....	2.5mm
Peso (sin cargador)	2600g
Peso de cargador (vacío):.....	50g

Accesorios estándar:

- Walther G22
- 2 cargadores
- Manual de instrucciones
- Llave para el cierre del tiro
- Prolongador 20
- Prolongador 10
- Tornillo de hexágono interior
M5x60; M5x35; M5x25
- Llave para hexágono interior M5
- Llave para hexágono interior M3
- Llave de boca SW13

Despiece

Pos.	Descripción	Nº artículo:	Pos.	Descripción	Nº artículo:	Pos.	Descripción	Nº artículo:
1	Culata trasera, negra	269 53 16	33	Tornillo M4x14	269 56 26	69	Tornillo para palanca de rearmado	269 59 52
	Culata trasera, verde	269 94 60	34	Casquillo roscado	269 56 34	70	Pasador espiral	269 59 61
2	Culata delantera, negra	269 53 24	35	Pasador espiral	269 56 42	71	Pasador	266 09 20
	Culata delantera, verde	269 94 78	36	Pasador	266 08 90	72	Muelle del extractor	266 09 11
3	Parte superior de la caja del fusil, negra	269 53 32	37	Seguro del cargador	269 56 69	73	Cañón 20" con rosca	269 59 87
	Parte superior de la caja del fusil, verde	269 94 86	38	Chapa del soporte de cargador	269 56 77	74	Tuerca de la boca de fuego	269 59 95
			39	Marcador para palanca de rearmado	269 56 85	75	Soporte del disparador	269 60 02
4	Tapa de la caja del fusil	269 53 41	40	Marcador para ventana de expulsión	269 56 93	76	Disparador	269 60 11
5	Lomos del mango	269 53 59				77	Palanca del disparador	269 60 29
6	Marcador del cargador	269 53 67	41	Marco de la ventana de expulsión	269 57 07	78	Cierre del tiro	269 60 37
7	Caja del sistema	269 53 75	42	Envoltura de fijación trasera	269 57 15	79	Muelle	269 60 45
8	Caja del sistema	269 53 83	43	Envoltura de fijación delantera	269 57 23	80	Tornillo prisionero	269 60 53
9	Interruptor	269 53 91	44	Tornillo hexagonal plano	269 57 31	81	Seguro	269 60 61
10	Viga del soporte del cargador	269 54 01	45	Tornillo hexagonal plano	269 57 40	82	Pasador	269 60 70
11	Gatillo	269 54 13	46	Tornillo hexagonal plano	269 57 58	83	Bandera del seguro	269 60 88
12	Diente de disparo	269 54 21	47	Tornillo hexagonal plano	269 57 66	84	Bala	269 60 96
13	Barra de golpe	269 54 30	48	Llave	269 57 74	85	Muelle	269 61 00
14	Varilla de empuje	269 54 48	49	Pasador cilíndrico	269 57 82	86	Llave de boca SW13	269 61 18
15	Palanca de retenida del cierre	269 54 56	50	Contra soporte de fijación	269 57 91	87	Zapato del cargador	269 61 26
16	Receptor de la barra de golpe	269 54 64	51	Pasador cilindro	270 38 66	88	Elevador del cargador	269 61 34
17	Muelle	269 54 72	52	Muelle	269 58 04	89	Plaquita	269 61 42
18	Muelle	269 54 81	53	Muelle	269 58 12	90	Cañón del cargador	266 11 36
19	Muelle	269 54 99	55	pieza para pruebas de tiro sin munición	260 83 32	91	Botón del cargador	266 11 52
20	Muelle	269 55 02				92	Muelle del cargador	269 67 38
21	Muelle	269 55 11	56	Cierre	269 58 21	93	Soporte del punto de mira	269 61 69
22	Tornillo avellanado	266 05 12	57	Carcasa del cierre	269 58 39	94	Punto de mira	269 61 77
23	Tuerca	269 55 29	58	Fijador del cañón	269 58 47	95	Punto de mira 2	269 93 97
24	Pasador	269 55 37	59	Armotiguador de retroceso	269 58 55	96	visor	270 38 74
25	Pasador	269 55 45	60	Expulsor	269 58 63	97	Alojamiento, brevemente	269 67 54
26	Guía del cargador	269 55 53	61	Extractor	269 58 71	98	Alojamiento, largo	269 67 46
27	Tornillo hexagonal plano	269 55 61	62	Percutor	269 58 80	99	Tornillo M4x12	270 43 07
28	Soporte del prolongador	269 55 70	63	Varilla guía de muelle	269 58 98			
29	Prolongador 20	269 55 88	64	Palanca de rearmado	269 59 01			
30	Prolongador 10	269 55 96	65	Muelle	269 59 10			
31	Palanca del sistema de seguridad, izda.	269 56 00	66	Muelle	269 59 28			
			67	Tornillo	269 59 36			
32	Palanca del sistema de seguridad, dcha.	269 56 18						

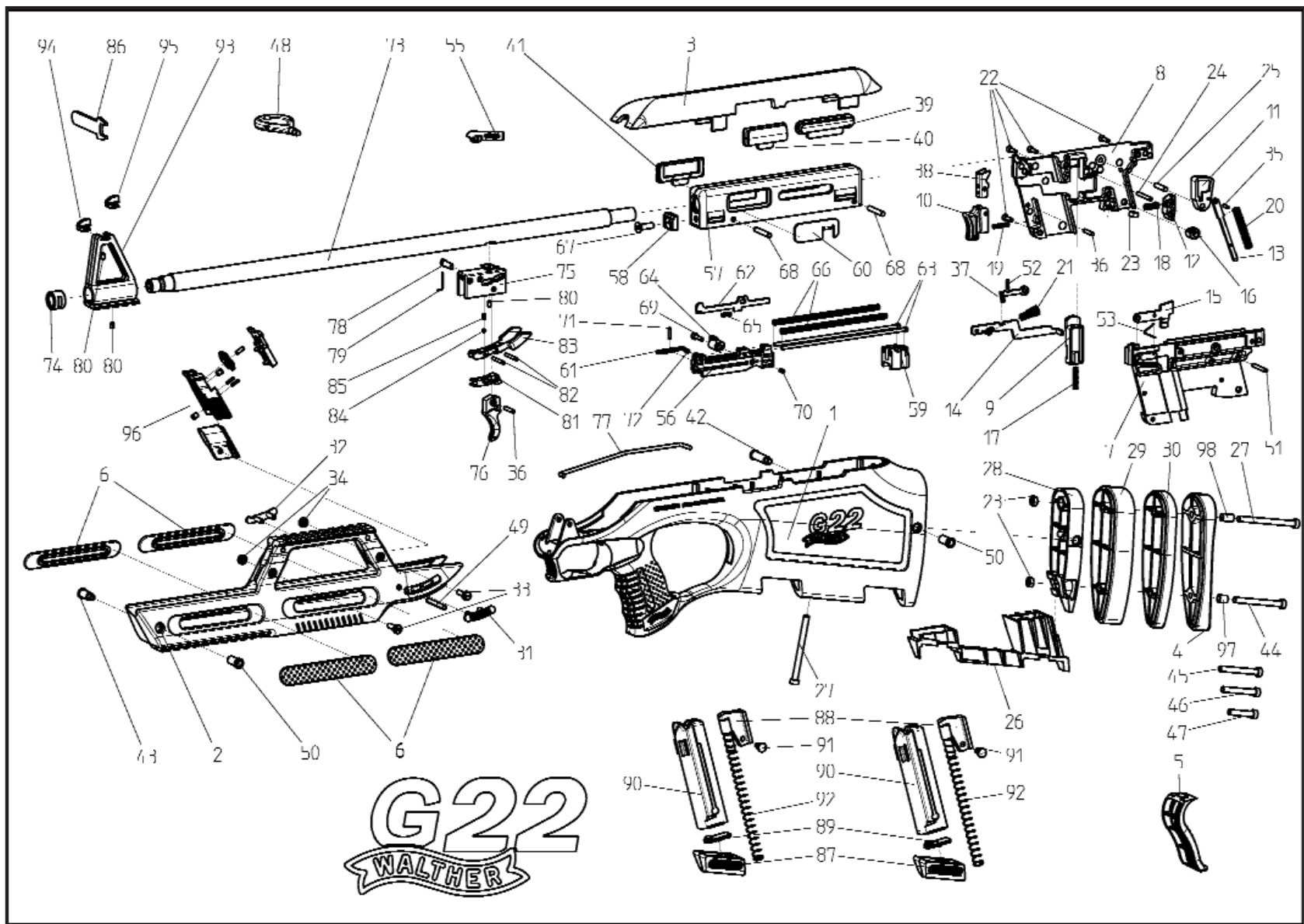

Accesorios especiales



Anteojos de alza
(3-9x40 vista n° 8 Punto luminoso)
(sin montaje)

Nº art.: 2.1501

Anteojos de alza
(3-9x40 revestimiento de goma, vista Mil-Dot)
Nº art.: 269 27 32

Silenciador SD22
(con adaptador)

Nº art.: 267 61 33



Cargador, 10 tiros

Nº art.: 269 28 13



Cargador, 2 tiros
(sin imagen)

Nº art.: 269 44 84

Accesorios especiales

Point Sight PS22

(con montaje)

Nº art.: 269 35 00



Tactical Softbag

(sin accesorios)

Nº art.: 269 27 59



Red Dot Top Point II

(con montaje de anillo)

Nº art.: 267 61 50



Porta fusil

Nº art.: 269 27 75



Laser

Nº art.: 269 27 41





Carl Walther GmbH - Armas deportivas

Comercial:

Venta:

Postfach 2740

D - 59171 Arnsberg

Donnerfeld 2

D - 59757 Arnsberg

Técnico:

Servicio:

Postfach 4325

D - 89033 Ulm

Karlstraße 33

D - 89073 Ulm

Tel. 02932 / 638 100

Fax 02932 / 638 149

Tel. 0731 / 1539 - 0

Fax 0731 / 1539 - 170

Nos reservamos el derecho a introducir cambios técnicos
269 62 74.04-04.1,0.18
Abril 2004 - rev. A
